

PFG-500DXシリーズ仕様

		PFG-500DXAL	PFG-500DXPL	PFG-500DXBL	PFG-500DXCL	PFG-500DXL
容量	テーブル作業面積 (長さ×幅)	600×140mm				
	テーブルの移動量 (左右×前後)	520×180mm				
	研削範囲 (左右×前後)	450×180mm				
	テーブル上面から砥石下面までの距離	310mm				
	標準チャック寸法 (傾斜式)	380×110mm				
	工作物許容重量 (チャックを除く)	80kg				
テーブル	T溝 (幅×数)	12mm×1				
	左右送り速度 (油圧)	0.1~18m/min				
	左右ハンドル1回転送り量	約100mm				
サドル	前後手動送り ハンドル1回転	5.0mm				
	ダイヤル1目盛	0.02mm				
	微動送り1目盛	0.005mm				
	自動間欠送り量	0.5~4mm		0.5~4mm		
砥石頭	自動切込送り 粗切込量	0.001-0.03mm(12段)				
	自動切込送り 精切込量	0.0001-0.01mm(11段)				
	手動切込送り ハンドル1回転	0.01/0.1/1.0mm				
	手動切込送り ダイヤル1目盛	0.0001/0.001/0.01mm				
	スパークアウト回数	0~5回				
砥石	上下速進速度	400mm/min				
	上下デジタル表示単位	0.0001mm				
砥石	外径×幅×内径	φ180×6~32×φ31.75mm				
	回転数 (50/60)	2800/3400rpm				
電動機	砥石軸用	0.75KW 2P				
	油圧ポンプ用	0.75KW 4P				
	上下速進用/切込用	0.4KW (ACサ-ボモ-タ)				
	前後間欠送り用	8kg・cm 4p		8kg・cm 4P		
電源	動力用	3相 200V, 50/60Hz 220V, 60Hz				
	所要電力	5.0 KVA				
所要面積	開口×奥行×高さ	2200×1375×1730mm				
機械重量	正味重量	1,200kgf	1,150kgf	1,150kgf	1,100kgf	1,050kgf

※機種略号の最後にLが付く機械はテーブルハンドルが左側に付きます。Lの付かない機械は右側に付きます。



図 3

※ レベル調整は、精密水準器（感度 1 目 0.02mm/m）をテーパー上面に置き、左右、前後共 0.04mm/m 以内に調整して下さい。

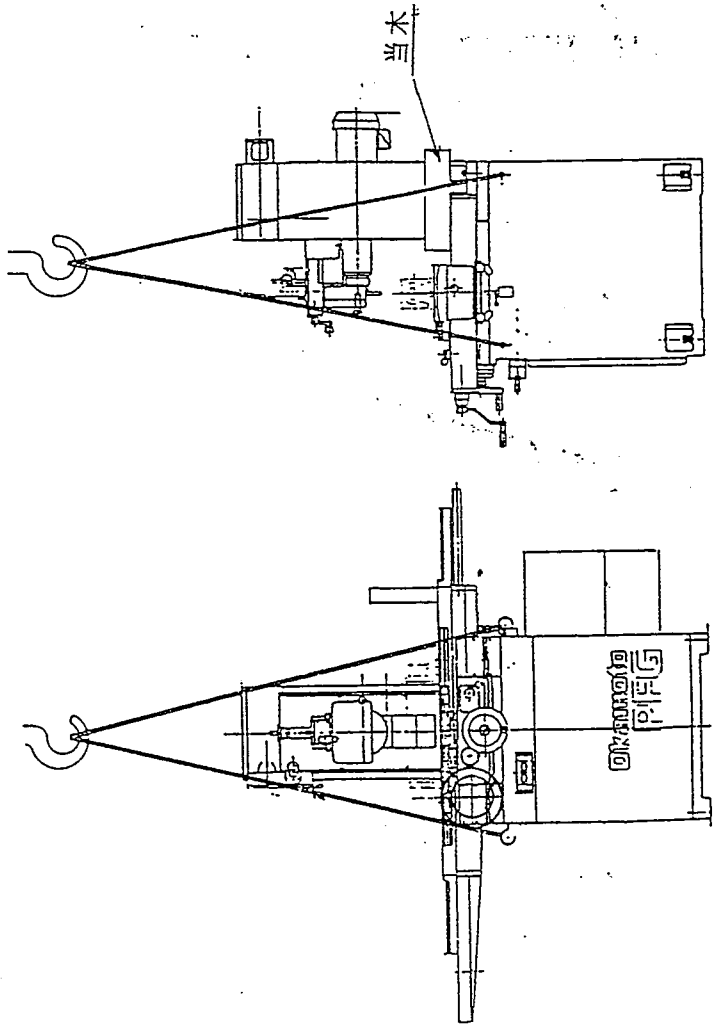
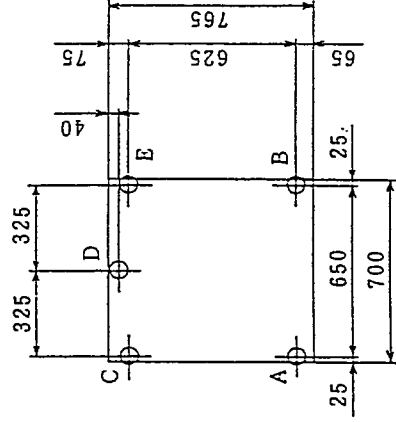

図 4

3) 輸送用のサドルクランププレート、テーパークランププレート及び、トイシ軸保護枕を取外して下さい。